

## LAKOSSÁGI TÁJÉKOZTATÓ

### EuroVelo 6 kerékpáros útvonal Gönyű-Komárom közötti szakasz

A beruházó NIF Nemzeti Infrastruktúra Fejlesztő Zrt. megbízásából az STR Mély- és Magasépítő Kft. kivitelezésében valósul meg az **EuroVelo 6 kerékpáros útvonal Gönyű-Komárom közötti szakasza**.

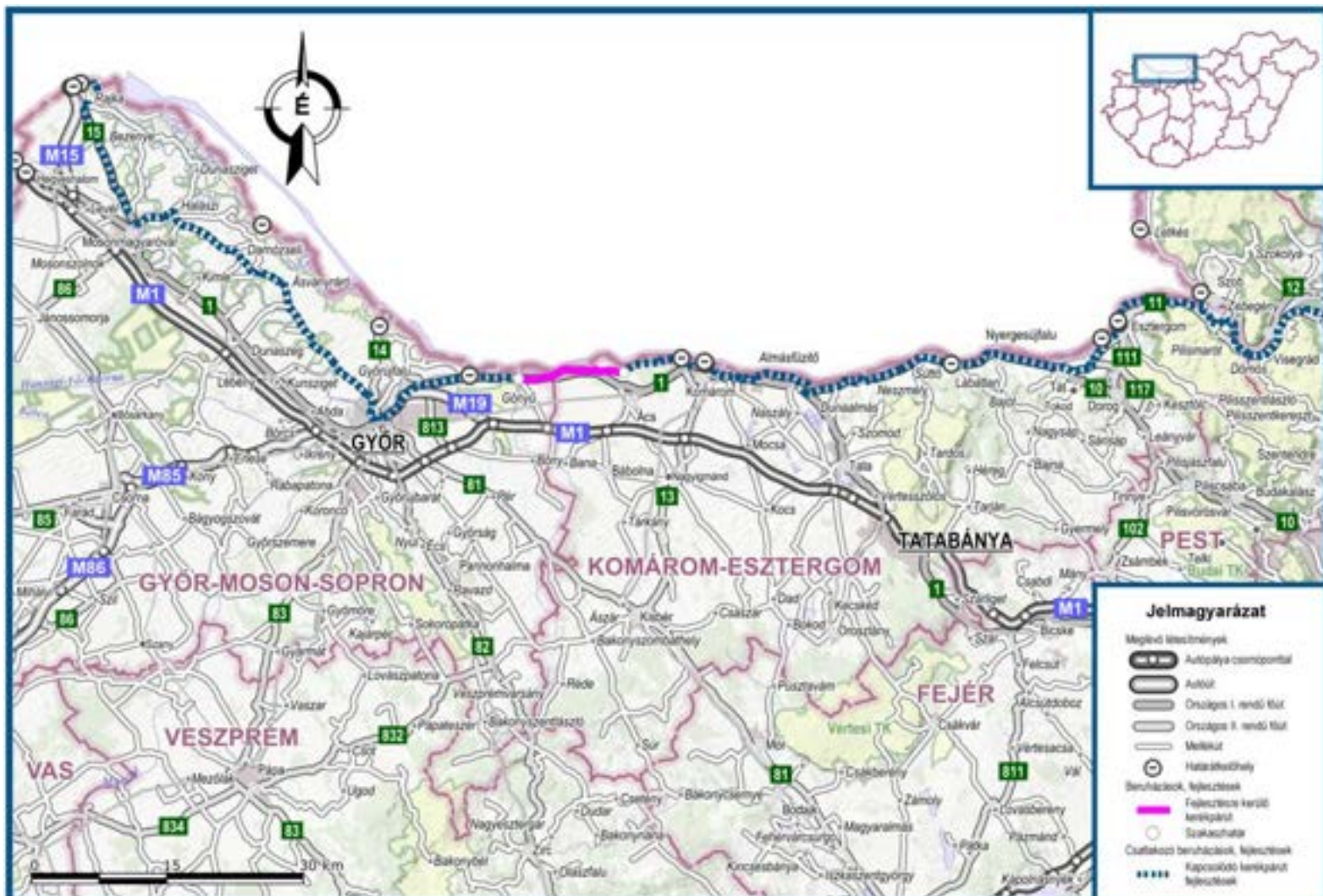

## LAKOSSÁGI TÁJÉKOZTATÓ

### EuroVelo 6 kerékpáros útvonal Gönyű-Komárom közötti szakasz

#### A projekt ismertetése:

- A beruházás keretében részben önálló vonalvezetésű, részben pedig a meglévő földutak felhasználásával összesen 14 km hosszú kerékpárút épül Gönyű és Komárom között, csatlakozva a korábban megépült kerékpárúthoz.
- A kivitelezés várhatóan 2021 júliusában indul és 2022 októberében fejeződik be.
- A munka a humuszréteg eltávolításával kezdődik, nagy gondot fordítva az útvonal környezetében található élővilág minél kisebb mértékű zavarására.
- A megfelelő földmű megépítése után zúzottkő alapra két réteg aszfalt kerül, kerti szegélyek közé építve.
- A kerékpárút mellett 735 m hosszon kerékpáros csőkorlát épül.

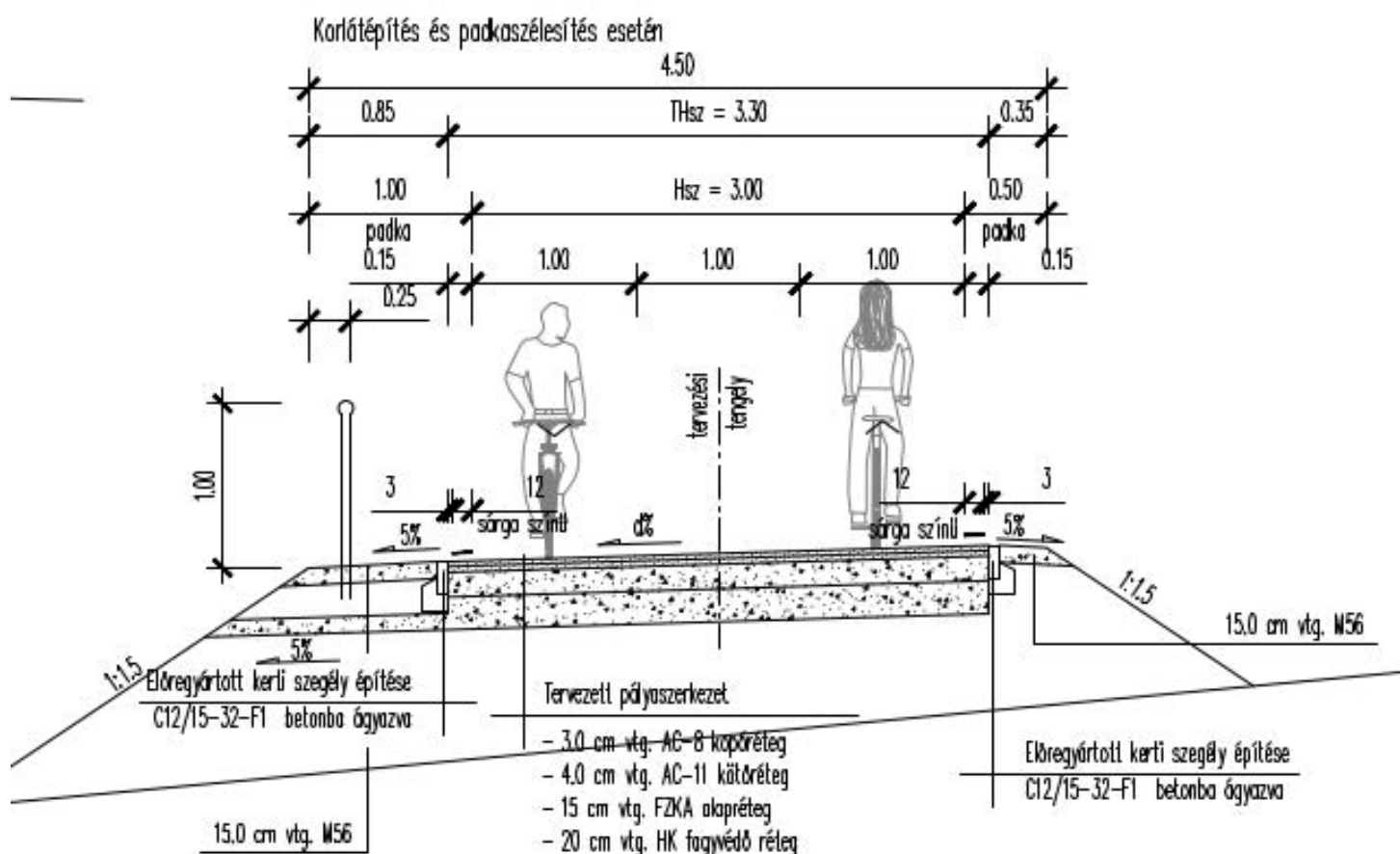

## LAKOSSÁGI TÁJÉKOZTATÓ

### **EuroVelo 6 kerékpáros útvonal Gönyű-Komárom közötti szakasz**

- A szakaszon két híd épül: a gönyői szakaszon Gönyű Budapest felőli határában épül egy vasbeton híd 2x12,70 m támaszközzel, az ácsi szakaszon a Concó patak felett (közel a régi kavicsbányához) 12,6 m támaszközzel.
- A beruházás részét képezi Gönyű község közvilágításának fejlesztése közel 300 m hosszban.
- A szakaszon kétféle pályaszerkezet épül, attól függően, hogy kerékpárút, vagy ún. kerékpárosbarát út épül. Az utóbbin személygépjárművek és kisebb méretű mezőgazdasági járművek, traktorok is közlekedhetnek.
- Kerékpárút épül Gönyű község határától az 1. úttól való elválásig (Ács 4+816 km szelvényig), illetve a Concó patak feletti átvezetés környezetében (közel a régi kavicsbányához, ma ácsi motocross pálya), hozzávetőleg a teljes szakasz felében.

**Kérjük szíves megértésüket és türelmüket a kivitelezés folyamán kialakuló kellemetlenségekért!**

**Türelmüket ezúton is köszönjük!**

# LAKOSSÁGI TÁJÉKOZTATÓ

## **EuroVelo 6 kerékpáros útvonal Gönyű-Komárom közötti szakasz**

A projekttel kapcsolatos esetleges kérdéseiket, javaslataikat kérjük ezen tájékoztató megjelenésétől számított 15 napon belül küldjék meg részükre az alábbi elérhetőségek valamelyikére. A kérdések és az azokra adott válaszok összesítve kerülnek közzétételre a honlapokon ([www.acsvaros.hu](http://www.acsvaros.hu); [www.gonyu.hu](http://www.gonyu.hu); <https://nagyszentjanos.asp.lgov.hu>) a tájékoztató közzétételétől számított 30 napon belül.

### **Kapcsolat**

**STR Mély- és Magasépítő Kft.**

**Levelezési cím:**  
9022 Győr, Schwarzenberg u. 8/b.

**E-mail:**  
[eurovelo6gyor@strabag.com](mailto:eurovelo6gyor@strabag.com)

[www.strabag.hu](http://www.strabag.hu)

Dátum: 2021. július 8.